



Mød HAVMÆNDENE

Søspejdergruppen på Skovshoved havn. Vi er spejdere – med lyst til at sejle eller lære at sejle





Velkommen til Havmændene – søspejderne i Skovshoved

Havmændene er den eneste egentlige søspejdergruppe i Bernstorff Division, Det Danske Spejderkorps.

Vi holder til i vores røde klubhus i den nordlige ende af Skovshoved havn.

Vi er omkring 70 aktive medlemmer (drengene, piger, kvinder, mænd) fordelt på følgende grene: Ulve 8-11 år, Trop 12-17 år og Bagmænd 18-23 år

Vores flåde består af 12 optimistjoller til de yngste børn, tre Svendborgjoller (Sælen, Hajen og Delfinen) til troppen samt to gruppefartøjer, Spækhuggeren "22", og "Rosita" en Najad 34. Desuden har vi en motorfølgebåd til at passe på optimistjollerne.

Kontakt og indmeldelse

Find opdaterede oplysninger på vores hjemmeside: havmaendene.gruppe.dds.dk

Adresse

Havmændene, Skovshoved havn 1A
2920 Charlottenlund

Formål

Havmændene er en del af Det Danske Spejderkorps som er en børne- og ungdomsorganisation, som arbejder efter den internationale spejderbevægelses idé. Korpset har til formål at udvikle børn og unge til vågne, selvstændige mennesker, der er villige til efter bedste evne at påtage sig et medmenneskeligt ansvar i det danske samfund og ude i verden.

Som søspejdere ønsker vi endvidere at lære børn og unge at sejle og færdres trygt og sikkert til søs.

Spejderloven

- at finde sin egen tro og have respekt for andres
- at værne om naturen
- at være en god kammerat
- at være hensynsfuld og hjælpe andre
- at være til at stole på
- at høre andres meninger og danne sine egne
- at tage medansvar i familie og samfund



Årsprogram

SØSPEJDERTROPPEN HAVMÆNDENE 2018

NAVN + ÅRSTAL



AFDELING



GRUPPE



FERIER

AUG		
SEP		
OKT	STANDERNEDHALING, UGE 43	
NOV		
DEC		
JAN		
FEB	GRUPPERÅDSMØDE	VINTERLEJR
MAR		
APR	BÅDKLARGØRING	
MAJ	STANDERHEJSNING	
JUN		
JUL		SOMMERLEJR/PATRULJETUR

SVENDBORG-JOLLEN

Konstrueret i 1968 af ingeniør E. Bjørn Jensen, søspejderfar fra Svendborg.
Synkefri, stabil, åben, moderne, hurtig båd beregnet til ca. 6 personer.
Lavet af glasfiber.

Data:

længde: 5,80 m
 bredde: 2,20 m
 dybgang: 0,85 m
 kølvægt: 220 kg
 vægt: 450 kg
 storsejl: 8,6 m²
 fok: 7,2 m²
 stormfok: 3,1 m²
 genuafok: 10,4 m²
 spiler: 20,0 m²

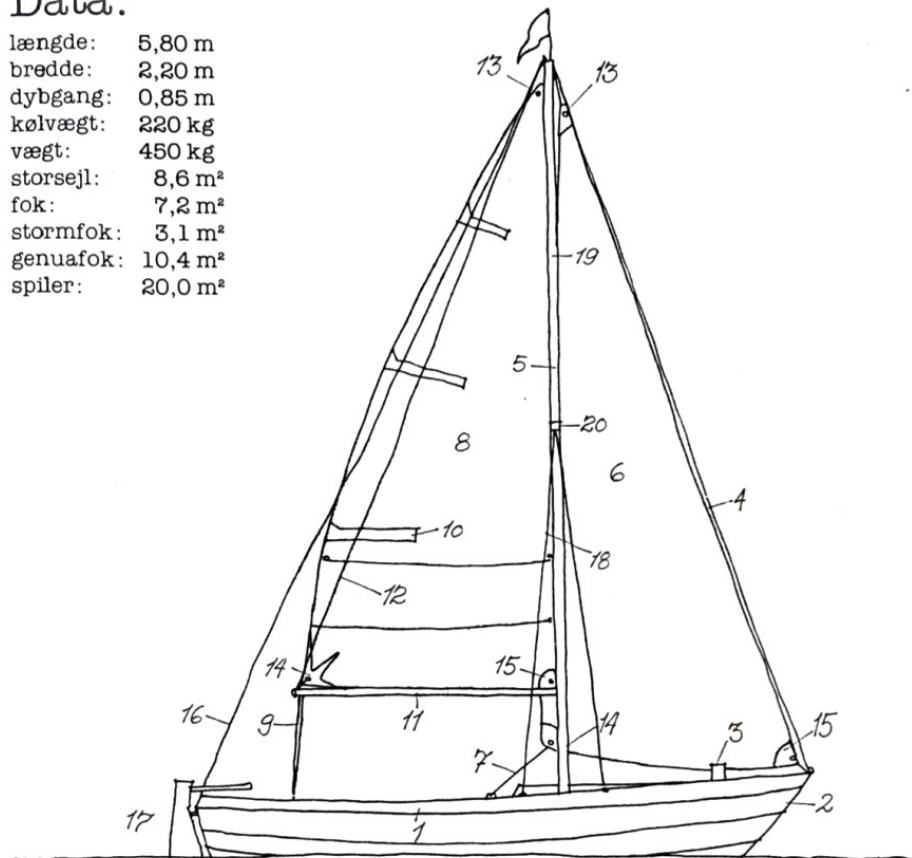

Afdelinger

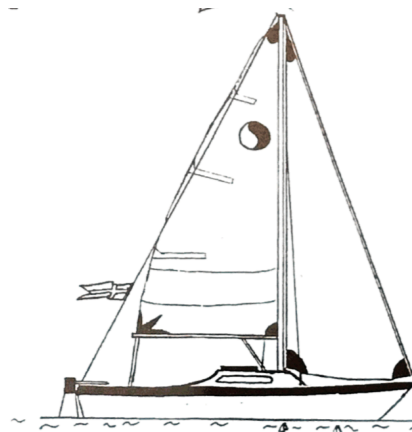

Ulve 8-11 år

Tirsdage 18.00-20.00 sommer, vinter 18.30-20.00

Vi er 20 børn (drengene og piger) og nogle glade ledere. Vi lærer at sejle optimistjolle i sejlsæsonen fra maj til oktober. Vi sejler både inde i havnebassinet i Skovshoved havn og ude på Øresund. I vinterhalvåret går vi indendøre og lærer om knob, vigeregler, tager i svømmehallen og bliver rystet godt sammen. I det spæde forår indgår bådklargøring også som en del af aktiviteterne.

I sommerferien tager vi på en sommerlejr i bunden af den idylliske Roskilde Fjord. Ledere og ulveunger indloger sig i en hytte med tilhørende strand, og der sejles på livet løs, tages mærker og der bliver lavet bål hver aften, hvis vejret tillader dette.

Vi prioriterer at alle, ulve som ledere, har det sjovt og er glade for at mødes!

Trop 12-17 år

Tirsdage 18.00-20.00

...også kaldet spejderne, er den gruppe af børn, der er mellem 12 og 17 år. Troppen har tre patruljebåde af typen Svendborg senior. Spejderne er opdelt i patruljer med en leder og en assistent i hver med ansvaret for patrulje og båd.

Aktiviteter

Om sommeren er patruljens omdrejningspunkt båden. med ugentlig sejlads og træning såsom mand-over-bord manøvrer, fra og tillægning, spilersejlads, kapsejlads og generel sejlteknik. Der arrangeres sejlture i ferier. På disse ture styrkes sammenholdet spejderne imellem og turene er derfor en stor del af det at være søspejder. Der er sommertogt årligt af to ugers længde. I vintersæsonen undervises der i toværksarbejde såsom knob og splejsninger, søkort, navigation, vigeregler, lanterneføring, førstehjælp, søsikkerhed og meget andet. Det tilstræbes at de ældste skal kunne tage duelighedsprøven (både praktisk og teoretisk del).

Bagmænd 18-23 år



Uniform

Som spejder har man uniform og tørklæde. Uniformen gør spejderne synlige, den viser udadtil, at spejdere udgør en helhed, og den styrker fællesskabsfølelsen.



Den mest klassiske uniform består af spejder-tørklæde og vores mørkeblå skjorte i kraftigt bomuld. Derudover kan man også få fx en T-shirt og en softshelljakke, der regnes som officiel uniform.

Praktisk tøj

Selvom vi ofte går med uniform, klæder spejdere sig praktisk på efter vejret og den aktivitet, man skal lave. Fx vil en T-shirt være oplagt på en varm sommerdag, mens en

vinterdag i skoven kalder på yderbeklædning med god isolering.

Tørklædet

Spejderne bærer altid tørklæde. Hver spejder-gruppe vælger selv sine farver.

Mærker

I løbet af sin spejdetid, får man mærker, som man syr på sin uniform. På billedet ovenover kan du se, hvor de enkelte mærker skal sidde.

13



Beklædning og uniform

Spejderkorpset har lavet en søspejder uniform i børnestørrelser, der kan købes i Spejder Sport. Til unge og voksne anbefaler vi en marineblå busseronne fra Kansas (den med de røde snore).



Da vi færdes på havnen eller på vandet er det vigtigt med ordentlig beklædning, ikke mindst af sikkerhedsmæssige årsager. Vandtæt tøj og gummistøvler skal medbringes i sejlsæsonen, og varmt tøj især i ydersæsonen.



Ordbog for landkrabber



Forskib	=	Den forreste del af skibet foran den forreste mast.	Pøs	=	Spand.
Fribord	=	Bådens højde fra vandfladen til dækket.	Rig	=	Den del af et fartøj der rager op over <u>skrog</u> og dæk.
Frivagt	=	Den del af besætningen der ikke har tjeneste ombord.	Ror	=	Drejelig flade der styre fartøjet.
Genua	=	Stort forsejl der overlapper storsejlet.	Rorgænger	=	Den der styre.
Greje op	=	Rydde op.	Rundholt	=	Enhver fast genstand der anvendes til at spile sejl ud.
Halv vind	=	At sejle med vinden <u>tværs</u> .	Røling	=	Øverste kant af en fartøjsside.
Kabys	=	Skibskøkken.	Skaffe	=	Spise.
Kahyt	=	Opholdsrum under dæk.	Skrog	=	Den del af skibet der ligger over vandet.
Kistebænk	=	Enhver form for sæde, hvorunder der er <u>stuveplads</u> .	Spule	=	Med <u>svaber</u> , <u>pøs</u> og vand spuler man dækket for snavs.
Klampe	=	Anvendes til at fastgøre <u>fald</u> og <u>skøder</u> .	Stag	=	Wire der støtter masten i længde retningen.
Klare op	=	Rydde op.	Stuve	=	Bringe sejl og grej på plads ombord.
Klart skib	=	Når alt er <u>grejet</u> op og på plads.	Styrbord	=	Højre side.
Køje	=	Soveplads.	Stævsn	=	Den forreste del af skibet.
Kølvand	=	Et fartøjs spor i vandet.	Svaber	=	Kost til rengøring ombord.
Lad gå	=	Ordre når et fartøj skal afgå fra havn eller bøje.	Tot	=	At hale tot, hale så meget som overhovedet muligt.
Lig	=	Sejlets kanter.	Tværs	=	Befinde sig i en ret vinkel til fartøjet.
Luv	=	Den side hvor båden ikke føre sejl.	Vant	=	Sidevårts afstivninger af masten.
Læ	=	Den side hvor båden føre sine sejl.	Vindøje	=	Det sted hvorfra vinden blæser.
Lækage	=	Utæthed.			
Lænse	=	Når et fartøj skal tømmes for vand.			
Mugge	=	Et stort krus.			
Pullert	=	Fortøjningspæl ombord.			